

## Legende zur Prozessdarstellung

### Nr. Prozesstitel

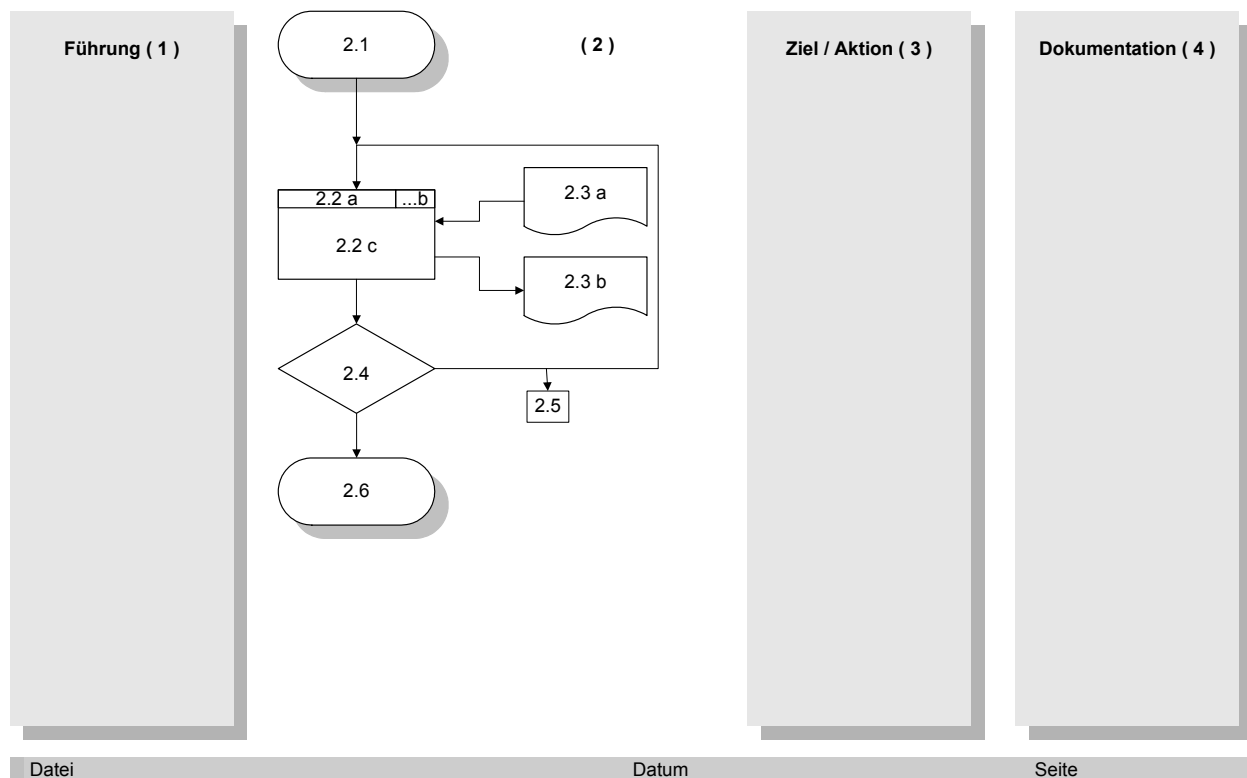

- (1) Verweis auf Gesetze und die entsprechenden Führungsgrößen ( Zeit, Qualität, Kosten).
  - (2) Darstellung des Prozessablaufs
    - (2.1) Vorgelagerter Prozess
    - (2.2) Tätigkeit
      - (2.2 a) Verantwortlich für Prozessschritt
      - (2.2 b) Fortlaufende Nr.
      - (2.2 c) Kurzbeschreibung der Tätigkeit
    - (2.3 a) Information wird für Tätigkeit benötigt
    - (2.3 b) Information wird erstellt und weitergegeben
  - (2.4) Entscheidung
  - (2.5) Gehe zu anderem Prozess (auch Teilprozess)
  - (2.6) Nachgelagerter Prozess
- (3) Beschreibung der Zielsetzung für den Prozessschritt. Ergänzende Beschreibung für den Prozessschritt.
  - (4) Verweis auf Arbeitsunterlagen oder Hinweis auf besondere Dokumentationspflichten



## 7. Anhang

### 7.3 Abkürzungsverzeichnis

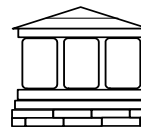

AA / AfA	Agentur für Arbeit
ABM	Arbeitsbeschaffungsmaßnahme
AFG	Arbeitsförderungsgesetz
AG	Arbeitgeber
AG-HFSt /AGH	Arbeitsgemeinschaft der Deutschen Hauptfürsorgestellen
AN	Arbeitnehmer
AT	Arbeitstraining
AV	Arbeitsverhältnis
AusbiV	Ausbildungsverhältnis
BA	Bundesagentur für Arbeit
BAG UB	Bundesarbeitsgemeinschaft für Unterstützte Beschäftigung
BAGÜS	Bundesarbeitsgemeinschaft der überörtlichen Sozialhilfe-Träger
BbD	Berufsbegleitender Dienst
BBW	Berufsbildungswerk
BfA	Bundesversicherungsanstalt für Angestellte
BFW	Berufsförderungswerk
BG	Berufsgenossenschaft
BIH	Bundesarbeitsgemeinschaft der Integrationsämter und Hauptfürsorgestellen
BMA	Bundesministerium für Arbeit und Sozialordnung
BR	Betriebsrat
BTZ	Berufliches Trainingszentrum
Dolm	Dolmetscher
ET	Ergotherapie
FD	Interne Fachdienste der Integrationsämter oder Leistungsträger
GdB	Grad der Behinderung
GF	Geschäftsführung
HFSt	Hauptfürsorgestelle
IFD	Integrationsfachdienst
IFD-Hö	Integrationsfachdienst für hörbehinderte Menschen
InA / IntA	Integrationsamt (hier verwendete Abkürzungen)
KASSYS	Kasseler Systemhaus
KGSt	Kommunale Gemeinschaftsstelle für Verwaltungsvereinfachung
Koord.	Koordinator/in
LTr	Leistungsträger
LVA	Landesversicherungsanstalt
MA	Mitarbeiter, Mitarbeiterin
PA	Personalabteilung
PG	Projektgruppe
PM	Prozessmanagement
PR	Personalrat
QM	Qualitätsmanagement
QMS	Qualitätsmanagement-System
RPK	Reha-Einrichtung für psychisch Kranke
Sab	Sachbearbeiter
sbM / (s)bm	schwerbehinderter Mensch / (schwer)behinderter Mensch
SBV	Schwerbehindertenvertretung
SchwAV	Schwerbehinderten-Ausgleichsabgabeverordnung
SchwG	Schwerbehindertengesetz
SGB	Sozialgesetzbuch
SGB IX	Sozialgesetzbuch - Neuntes Buch -
SRK	Steuerungs- und Redaktionskreis KASSYS
TÜB	TÜV Unternehmensberatung GmbH
WfbM	Werkstatt für behinderte Menschen

## 7. Anhang

### 7.4 Hinweise AHOI – Arbeits-Hilfen-Ordner-Integration

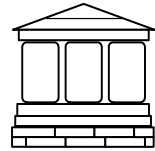

Das neue KASSYS hat sich zum Ziel gesetzt, anwenderfreundlicher zu sein. Das heißt auch, dass mit dem Handbuch und seinen Arbeitshilfen (z.B. Checklisten) einfacher umgegangen werden kann. War das alte Handbuch umfangreich und komplex, so lag darin die Absicht, alle Arbeitsergebnisse auch themenbezogen zu präsentieren. Leider litt die Übersichtlichkeit sowie die Anwenderfreundlichkeit darunter.

Mit dem neuen KASSYS wird das Qualitätshandbuch von den Arbeitshilfen getrennt. Zum einen weil KASSYS dadurch übersichtlicher wird, zum anderen weil die Arbeitshilfen mehr auf regionale Besonderheiten Rücksicht nehmen und schneller als Handreichungen für die tägliche Arbeit genutzt und auch weiterentwickelt werden können.

AHOI ist daher eine Sammlung von Checklisten, Vorlagen und Erläuterungen, die die tägliche Praxis repräsentieren. Sie sind in der Regel in den Regionen entwickelt worden und werden mit KASSYS allen Diensten im Bundesgebiet zur Verfügung gestellt. Teile dieser Arbeitshilfen sind schon aus früheren KASSYS-Versionen bekannt und haben sich in der Praxis bewährt.

Die Kernarbeitsgruppe und der SRK (Steuerungs- und Redaktionskreis) verstehen die Arbeitshilfen als ein Angebot, nicht als Pflicht-Instrumente. Jeder kann diese Teile für sich nutzen und bei Bedarf für sich auch weiterentwickeln. Für einzelne Integrationsämter sind verschiedene Hilfen mittlerweile zu Standards geworden.

Der Steuerungs- und Redaktionskreis ist daran interessiert, dass Erfahrungen und Weiterentwicklungen in die Fläche zurückfließen. Neue Ideen und Lösungen können/sollen daher als Datei an den SRK gesandt werden.

Datei	Datum	Seite
7_Anhang_4_Hinweise_AHOI.doc	04.08.2006	1 von 1

## 7. Anhang

### 7.5 Autorenverzeichnis

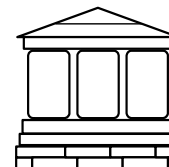

#### Kernarbeitsgruppe und Steuerungs- und Redaktionskreis (SRK)<sup>①</sup> (sowie Autoren von KASSYS 1)<sup>②</sup>

Dr. Peter Beule <sup>① ②</sup>	Landschaftsverband Westfalen-Lippe, Integrationsamt Münster; Referatsleiter Psychosozialer Fachdienst
Jörg Bungart <sup>①</sup>	BAG UB / Bundesarbeitsgemeinschaft für Unterstützte Beschäftigung Hamburg; Geschäftsführer
Bernhard Dobbe <sup>②</sup>	Landeswohlfahrtsverband Baden, Integrationsamt Karlsruhe, Sachge- bietsleiter Berufsbegleitende Dienste
Markus Gerstner <sup>②</sup>	TUB TÜV Unternehmensberatungs-GmbH
Erich Hildenbrand <sup>① ②</sup>	Leiter der Mitarbeiterschule der TÜV Süd Akademie und Fachberater der TUB TÜV Unternehmensberatungs-GmbH; externer Projektleiter
Britta Kehr <sup>②</sup>	IFD des WIB e.V. Berlin
Hermann Kiesow <sup>①</sup>	Landschaftsverband Rheinland, Integrationsamt Köln; Koordinator
Gert Klüppel <sup>① ②</sup>	Landschaftsverband Westfalen-Lippe, Integrationsamt Münster, Regionalbüro Ostwestfalen; Regionaler Koordinator
Christine Kriegel <sup>①</sup>	Landesamt für Soziales, Integrationsamt Halle/Saale; Koordinatorin der Integrationsfachdienste für hörbehinderte Menschen
Dr. Marte Bettina Partsch <sup>②</sup>	Integrationsamt Halle / Sachsen-Anhalt
Walter Raible <sup>②</sup>	IFD Böblingen
Kirsten Remane <sup>①</sup>	Kommunalverband Jugend und Soziales Baden-Württemberg, Integrationsamt Karlsruhe; Regionale Koordinatorin
Dagmar Rendchen <sup>②</sup>	Kommunalverband Jugend und Soziales Baden-Württemberg, Integrationsamt Karlsruhe
Joachim Risch <sup>②</sup>	IFD Mettmann
Marc Rohland <sup>①</sup>	TÜV Süd Informatik und Consulting Service; Organisationsberater
Dr. Dieter Schartmann <sup>①</sup>	Landschaftsverband Rheinland, Integrationsamt Köln; Fachbereichsleiter Integrationsfachdienste
Antje Schubert <sup>②</sup>	IFD des Integrationsamtes Mecklenburg-Vorpommern
Volkhard Schwarz <sup>①</sup>	Integrationsamt Berlin; IFD-Koordinator
Renate Warken <sup>②</sup>	IFD im Saarland
Anne-Katrin Zeitke <sup>②</sup>	IFD Haldensleben / Sachsen-Anhalt
Michael Zernentsch <sup>①</sup>	IFD Nürnberg; Koordinator